

ERSATZTEILE TRIEBZUG BR 646 "STADLER"

Spare parts · Pièces détachées · Parti di ricambio · Repuestos · 配件
Reserveonderdelen · Części zamienne · Запасные части · Náhradní díly

包装及说明书内包含重要信息, 请保留备用

59533 Gleichstrom DC 0-12 V ---
59533 Wechselstrom AC 0-16 V ~

Bei Ersatzteilanforderung bitte immer die vollständige Ersatzteil-Nr. angeben. · Please order the wanted spare part with the complete spare part item number.
Pour commander des pièces de rechange, ne pas oublier de donner le Numéro d'Article de la pièce demandée. · 订购配件时请附上完整的配件号码。

Endwagen A + B / top car A + B / Voiture pilote A + B / 车头A+B

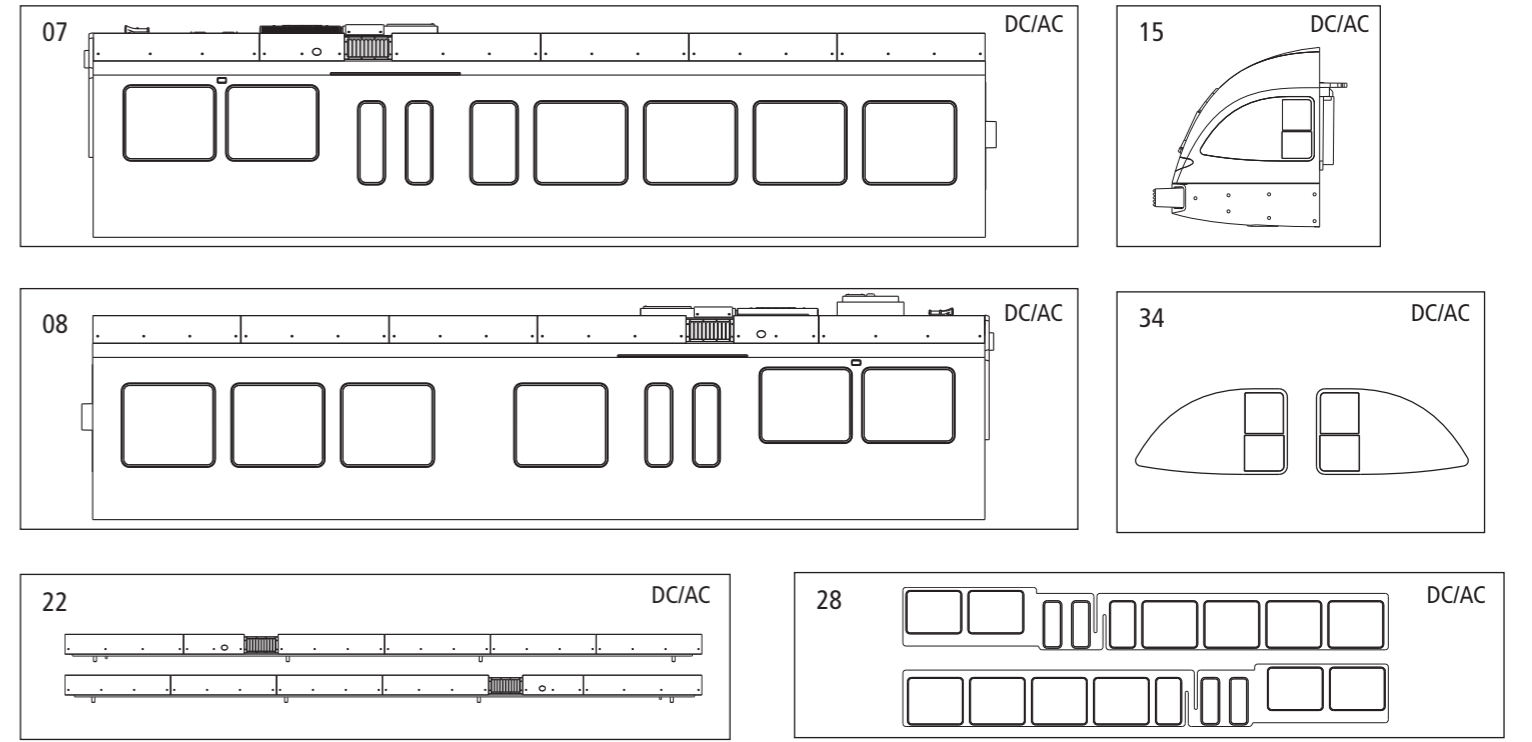
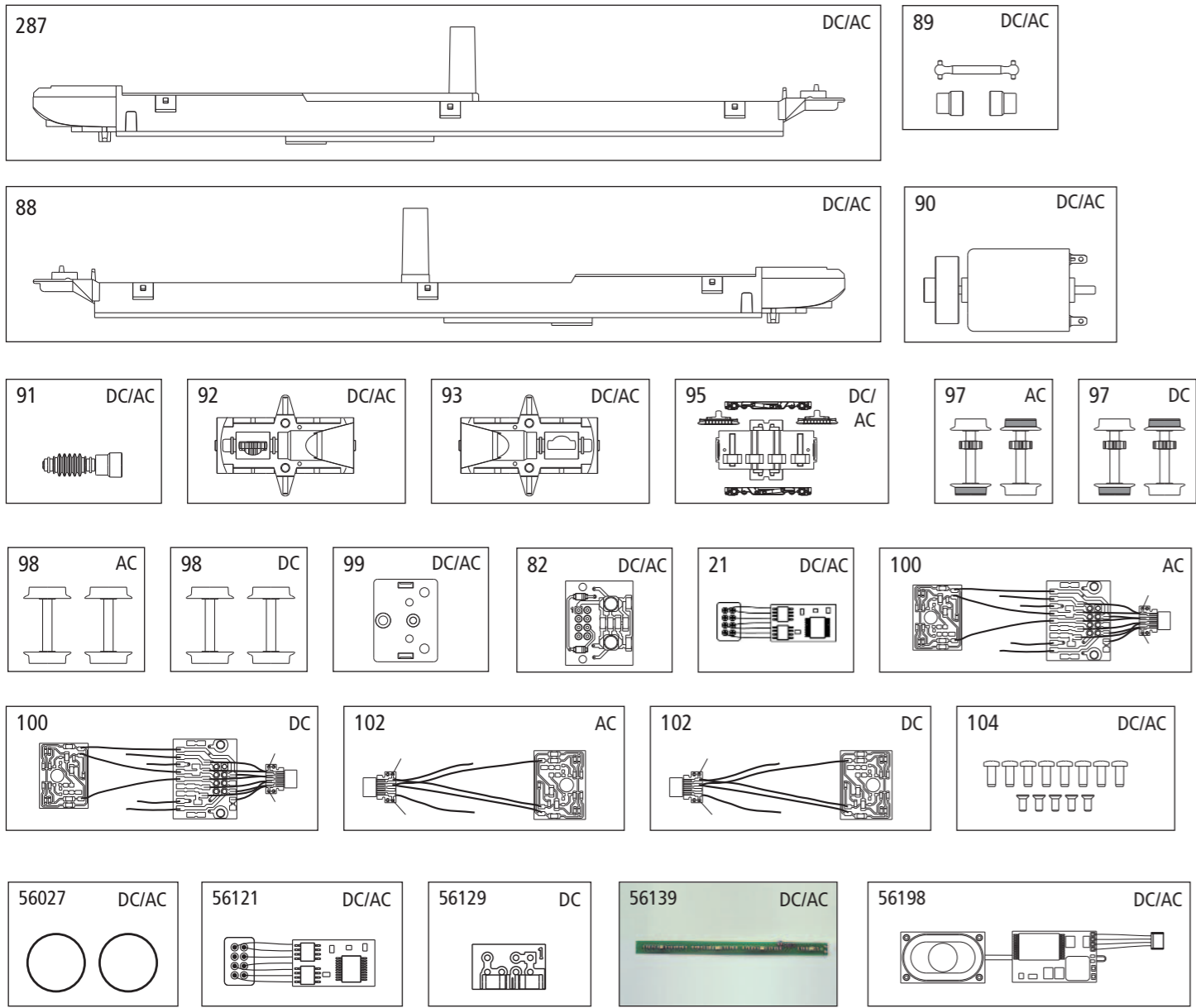

Antriebscontainer Diesel / Powered Container diesel / Contenant Drive / 短卡

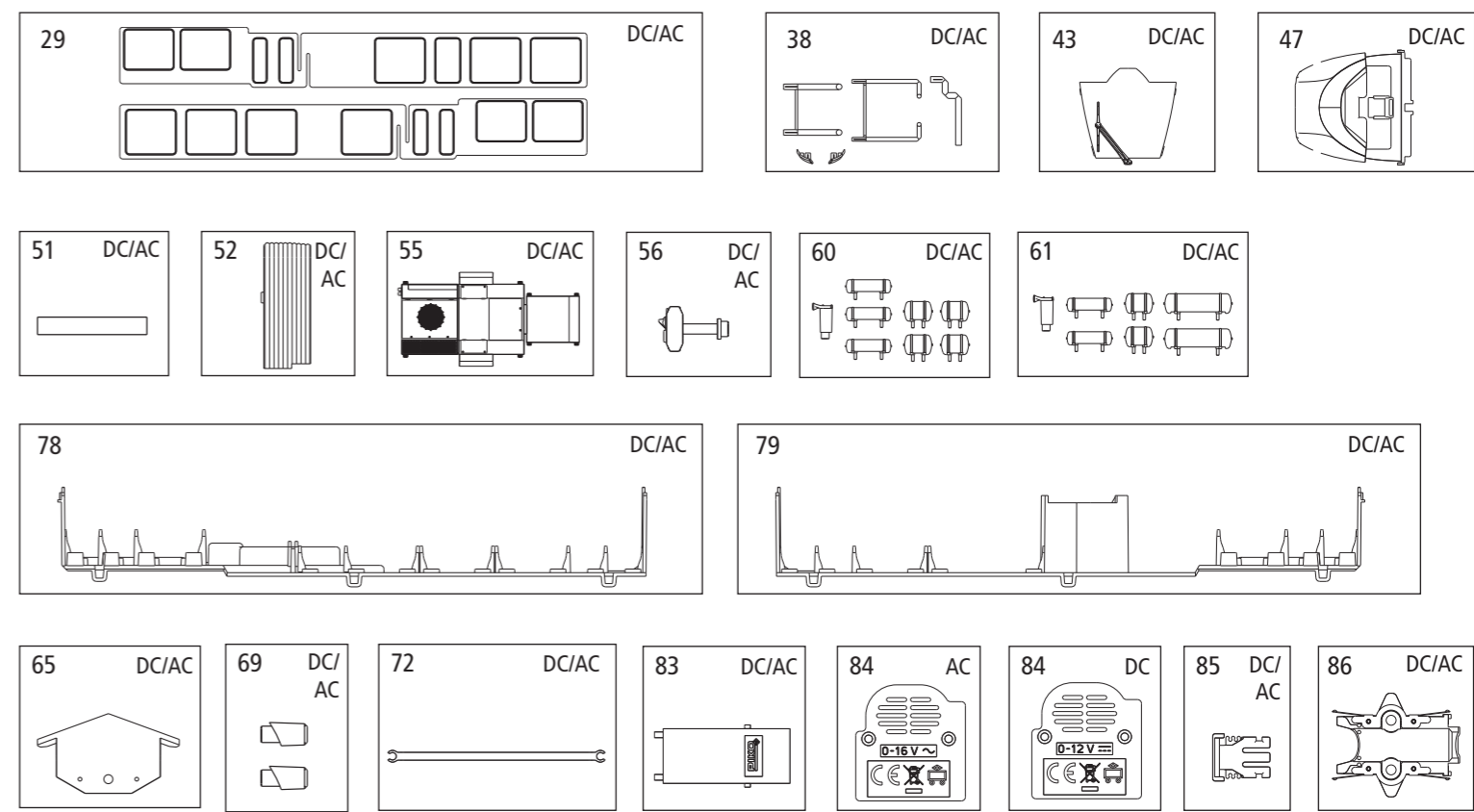
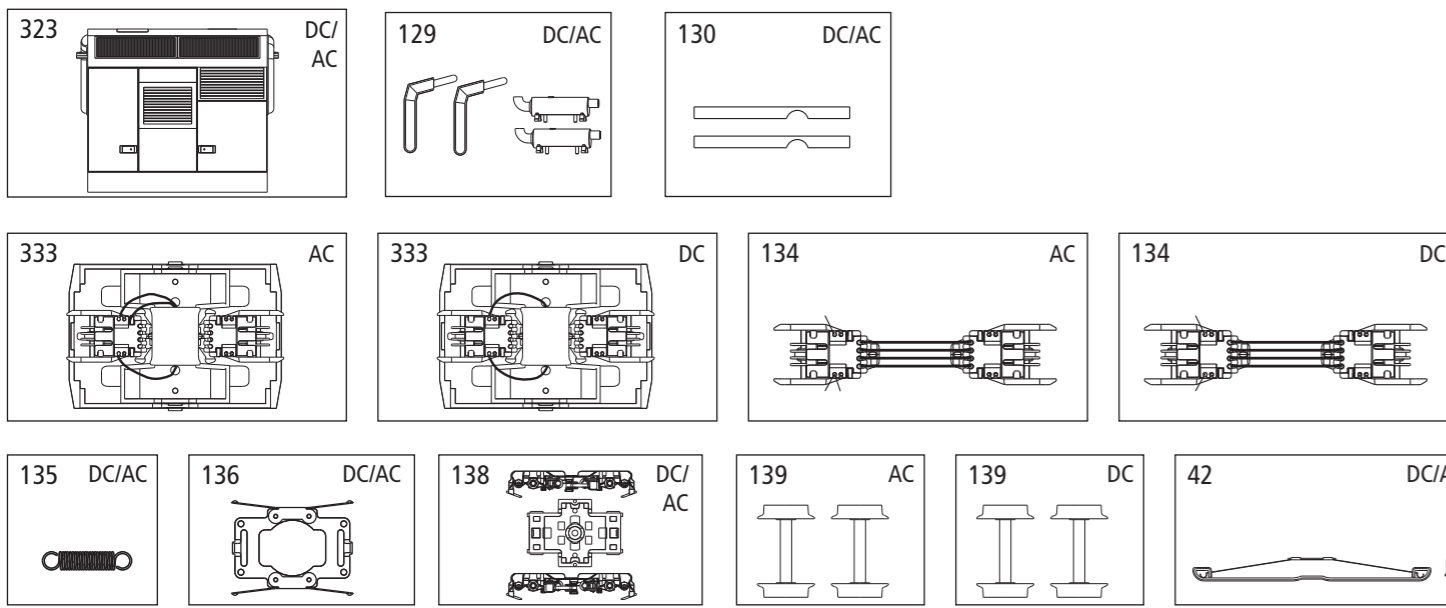

ERSATZTEILE STADLER

Spare parts · Pièces détachées · Parti di ricambio · Repuestos · 配件 · Reserveonderdelen · Części zamienne · Запасные части · Náhradní díly

*Preisgruppe *price category *categoríe de prix *Categoría prezzi
 *Grupo de precio *价格表 *Priscategorie *Група ценова
 *cеновая категория *Cenová skupina

	Endwagen A+B	End Car A+B	Voiture d'extrémité A+B	Carrozza di fine convoglio A+B	Coche de extremo A+B	PG ⁺		
	Nr.	Bezeichnung:	Description:	Désignation:	Descrizione:	Descripción:		
AC/DC Version	59533-07	Gehäuse Endwagen B, vollst.	Body End Car B, complete	Carrosserie voiture d'extrémité B	Mantello per carrozza B	Carrocería del coche de extremo B	13	
	59533-08	Gehäuse Endwagen A, vollst.	Body End Car A, complete	Carrosserie voiture d'extrémité A	Mantello per carrozza A	Carrocería del coche de extremo A	13	
	59533-15	Führerhaus, vollständig	Cab, complete	Cabine du conducteur	Cabina	Cabina	11	
	59533-22	Dachblende rechts + links	Spoiler roof right + left	Aileron de toit gauche + droit	Spoiler tetto destra + sinistra	Techo panel derecha + izquierda	8	
	59533-28	Seitenfenster Endwg. B, re.+li.	Side window End Car B, right+left	Fenêtres latérales voit. d'extré. B	Finestrini laterali cat. di fine convoglio B	Ventana lateral del coche de ex. B	10	
	59533-29	Seitenfenster Endwg. A, re.+li.	Side window End Car A, right+left	Fenêtres latérales voit. d'extré. A	Finestrini laterali cat. di fine convoglio A	Ventana lateral del coche de ex. A	10	
	59522-34	Fenster rechts + links, Führerhaus	Windows right + left, Cab	Fenêtres gauche + droit, Cabine du conducteur	Finestrini destro + sinistro, Cabina	Ventana de la izquierda + derecha, Cabina	7	
	59522-38	Leuchstab/Leuchteinsätze	Light bar front light/Front light lens	Bâton luminescent/lumières frontales	La luce frontale luce bar/lente luce frontale	Palo de luz / iluminación insertos	7	
	59522-43	Frontfenster	Front window	Fenêtre frontal	Parabrezza	Ventana frontal	7	
	59533-47	Führerstand	Driver seat	Siège du conducteur	Cabina	Cabina	7	
	59533-51	Zugzielanzeige	Destination Display	Affichage	Display destinazione	Pantalla	7	
	59520-52	Faltenbalg	Bellows	Soufflets	Soffietto	Fuelle	7	
	59522-55	Klimagerät Endwagen B	Air conditioner End Car B	Appareil de climatisation (B)	Condizionatore per carrozza B	Aire acondicionado (B)	8	
	96740-55	Klimagerät Endwagen A	Air conditioner End Car A	Appareil de climatisation (A)	Condizionatore per carrozza A	Aire acondicionado (A)	8	
	59522-56	Scharfenberg-Kupplung	Scharfenberg coupler	Attelage de Scharfenberg	Gancio Scharfenberg	Enganche Scharfenberg	6	
	59522-60	Anbauteile Endwagen B	Attaching parts End Car B	Fixation des parties B	Collegamento parti carrozza B	Accesorios coche de extremo B	7	
	59522-61	Anbauteile Endwagen A	Attaching parts End Car A	Fixation des parties A	Collegamento parti carrozza A	Accesorios coche de extremo A	7	
	59522-65	Schneepflug	Cow catcher	Chasse-neige	Spazzaneve	Arado de la nieve	7	
	59522-69	Crashelemente (2 Stck.)	Crash-elements (set of 2)	Crash éléments (2 unités)	Crash elementi (2 pezzi)	Elementos de choque (2 u.)	6	
	59522-72	Kuppelstange	Coupler	Coupleur	Barra di trazione	Varilla de enganche	6	
	59533-78	Inneneinrichtung Endwagen B	Seat End Car B	Intérieur voiture d'extrémité B	Arredamento interno carrozza B	Decoración interior del coche de ex. B	8	
	59533-79	Inneneinrichtung Endwagen A	Seat End Car A	Intérieur voiture d'extrémité A	Arredamento interno carrozza A	Decoración interior del coche de ex. A	8	
	59522-83	Dekoderdeckel	Cover decoder	Capot décodeur	Cover per decoder	Tapa del decoder	6	
	59522-85	Halteclip	Retaining clip	Clip de maintien	Clip di fissaggio	Clip de sujeción	6	
	59522-86	Schleiferhalter	Pick up holder	Support	Pick up carrozza di fine convoglio	Soporte de patín del coche de extr.	8	
	59534-287	Rahmen Endwagen B	Chassis End Car B	Châssis voiture d'extrémité B	Telaio carrozza di fine convoglio B	Chasis del coche de extremo B	12	
	59522-88	Rahmen Endwagen A	Chassis End Car A	Châssis voiture d'extrémité A	Telaio carrozza di fine convoglio A	Eje del coche de extremo A	12	
	59520-89	Kardanwelle + Buchsen	Cardan shaft + bushes	Ensemble cardan	Albero motore	Eje cardán + manguitos	7	
	59520-90	Motor mit Schwungscheibe	Motor, complete	Moteur avec volant d'inertie	Motore con volano inerte	Motor con volante de inercia	14	
	59520-91	Schneckenachse	Axle worm gear	Vis sans fin	Vite senza fine	Eje tornillo sinfin	10	
	59522-92	Getriebegehäuse mit Zahnräder, Endwagen B	Gearbox w gear End Car B	Engrenage avec roues dentées, voiture d'extrémité B	Scatola del cambio con ruote dentate, per carrozza B	Caja de engranajes con ruedas dentadas del coche de extremo B	13	
	59522-93	Getriebegehäuse ohne Zahnräder, Endwagen A	Gearbox w/o gear End Car A	Engrenage sans roues dentées voiture d'extrémité A	Scatola del cambio senza ruote dentate, per carrozza A	Caja de engranajes sin ruedas dentadas del coche de extremo A	10	
	59522-95	Achslagerblende	Axle cover	Flasque à bogie	Supporto ruota	Tapa de ejes	8	
	59520-99	Lichtmaske für Beleuchtungsplatine	Mask light for Light board	Masque de lumière pour les panneaux légers	Maschera di luce per l'illuminazione a bordo	Luz máscara para el tablero de iluminación	6	
	59500-82	Hauptplatine Endwagen B	Mainboard End Car B	Platine principale voit. d'extr. B	Scheda principale	Placa electrónica principal	11	
	57350-21	Dekoder Endwagen B	Decoder End Car B	Décodeur voit. d'extr. B	Decoder	Decoder	17	
	59520-104	Schraubenset (13-tlg.)	Set of screws (set of 13)	Jeu de vis (13 pièces)	Set viti (13 pezzi)	Set de tornillos (13 u.)	7	
		Ersatzteile aus unserem Standardprogramm	Spare parts standard range	Pièces détachées de notre programme standard	Pezzi di ricambio standard	Repuestos de nuestro programa standard		
		56027	Haftreifen (10 Stck.)	Friction tyres (set of 10)	Bandages (10 pièces)	Anelli di aderenza (10 pezzi)	Aros de adherencia (10 u.)	
		56121	Multiprotocoldecoder Classic mit Lastregelung (DC/AC)	Multi protocol decoder "Classic" with load regulator (DC/AC)	Décodeur à protocoles multiples Classic et régulation de charge pour version 3-rails	Multi protocollo Classic con regolazione di carico (CC/CA)	Decoder multiprotocolo Classic con regulación de carga (CC/CA)	
		56139	LED-Beleuchtungsbausatz Endwg. Soundmodul + Lautsprecher	Interior Lighting for multiple unit Sound module w loud-speaker	Eclairage intérieur p.les logements multiples Sound module + haut parleur	Modulo del Sound + casse acustiche	Módulo de sonido + altavoz	
	DC Version	59522-84	Lautsprecherabdeckung DC	Cover speaker DC	Capot haut parleur DC	Cover altoparlante DC	Tapa de altavoz CC	6
		59520-97	Radsatz mit Haftreifen DC (2 Stck.) Endwagen B	Wheel set w friction tyres DC (set of 2), End Car B	Essieux bandagés DC (2 pièces) voiture d'extrémité B	Set ruote con anelli di attrito DC (2 pezzi), carrozza di fine convoglio B	Eje CC con aros de adherencia (2 u.), del coche de extremo B	10
		59520-98	Radsatz DC (2 Stck.) Endwagen A	Wheel set End Car A	Essieux DC (2 pièces)	Set ruote DC (2 pezzi)	Eje CC (2 u.)	9
		59520-100	Leiterplatten mit Verkabelung, Endwagen B, komplett DC	Light board with wiring, End Car B, complete DC	Circuit imprimé avec câblage, voiture d'extrémité B, DC	Circuito stampato cablaggio per carrozza di fine convoglio B, DC	Placa con cableado, del coche de extremo B, CC	15
		59520-102	Leiterplatten mit Verkabelung, Endwagen A, komplett DC	Light board with wiring, End Car A, complete DC	Circuit imprimé avec câblage, voiture d'extrémité A, DC	Circuito stampato cablaggio per carrozza di fine convoglio A, DC	Placa con cableado, del coche de extremo A, CC	13
			Ersatzteile aus unserem Standardprogramm	Spare parts standard range	Pièces détachées de notre programme standard	Pezzi di ricambio standard	Repuestos de nuestro programa standard	
			56129	Brückenstecker	DC Bridge	Fiche d'interfaceur DC	Ponte DC	
59322-84		Lautsprecherabdeckung AC	Cover speaker AC	Capot haut parleur AC	Cover altoparlante AC	Tapa de altavoz CA	6	
59320-97		Radsatz mit Haftreifen AC (2 Stck.) Endwagen B	Wheel set w friction tyres AC (set of 2), End Car B	Essieux bandagés AC (2 pièces) voiture d'extrémité B	Set ruote con anelli di attrito AC (2 pezzi), carrozza di fine convoglio B	Eje CA con aros de adherencia (2 u.), del coche de extremo B	10	
59320-98		Radsatz AC (2 Stck.) Endwagen A	Wheel set End Car A	Essieux AC (2 pièces)	Set ruote AC (2 pezzi)	Eje CA (2 u.)	9	
59320-100		Leiterplatten mit Verkabelung, Endwagen B, komplett AC	Light board with wiring, End Car B, complete AC	Circuit imprimé avec câblage, voiture d'extrémité B, AC	Circuito stampato cablaggio per carrozza di fine convoglio B, AC	Placa con cableado, del coche de extremo B, CA	15	
59320-102		Leiterplatten mit Verkabelung, Endwagen A, komplett AC	Light board with wiring, End Car A, complete AC	Circuit imprimé avec câblage, voiture d'extrémité A, AC	Circuito stampato cablaggio per carrozza di fine convoglio A, AC	Placa con cableado, del coche de extremo A, CA	13	
AC Version		Antriebscontainer	Powered container	Conteneur à la propulsion	Powered contenitore	Unidad de contenedor		
	59533-323	Gehäuse, vollständig	Body, compl.	Logements, complète	Corpo	Vivienda, completa	10	
	59522-129	Auspuff (2 Sets)	Exhaust (set of 2)	Tuyau d'échappement	Scappamento	Escape	7	
	59533-130	Blende (2 Stck.)	Panel (set of 2)	Panel (2 unités)	Pannello (2 pezzi)	Panel (2 u.)	7	
	59520-135	Feder Kinematik (4 Stck.)	Spring Kinematics (set of 4)	Ressort cinématique (4 pièces)	Primavera Cinematica (4 pezzi)	Primavera Cinematica (4 u.)	6	
	59522-136	Schleiferhalter	Pick up holder	Support	Pick up	Soporte de patín	8	
	59522-138	Achslagerblende	Axle cover	Flasque à bogie	Supporto ruota	Tapa de ejes	8	
	59534-333	Rahmen mit Kinematik und Leiterplatten, DC	Chassis w kinematics and PCB, DC	Châssis avec cinématique et circuit imprimé, DC	Telaio con cinematica e schede dei circuiti, DC	Marco con la cinemática y las placas de circuitos CC	14	
	59522-134	Kinematik mit Leiterplatten, DC	Kinematics w PCB, DC	Cinématique avec circuit imprimé	Cinematica con schede dei circuiti	Vinculación con PCB, CC	13	
	59520-139	Radsatz DC (2 Stck.)	Wheel set DC (set of 2)	Essieux DC (2 pièces)	Set ruote DC (2 pezzi)	Eje CC (2 u.)	9	
	59334-333	Rahmen mit Kinematik und Leiterplatten AC	Chassis w kinematics and PCB, AC	Châssis avec cinématique et circuit imprimé, AC	Telaio con cinematica e schede dei circuiti, AC	Marco con la cinemática y las placas de circuitos CA	14	
	AC/DC Version	59533-323	Gehäuse, vollständig	Body, compl.	Logements, complète	Corpo	Vivienda, completa	10
59522-129		Auspuff (2 Sets)	Exhaust (set of 2)	Tuyau d'échappement	Scappamento	Escape	7	
59533-130		Blende (2 Stck.)	Panel (set of 2)	Panel (2 unités)	Pannello (2 pezzi)	Panel (2 u.)	7	
59520-135		Feder Kinematik (4 Stck.)	Spring Kinematics (set of 4)	Ressort cinématique (4 pièces)	Primavera Cinematica (4 pezzi)	Primavera Cinematica (4 u.)	6	
59522-136		Schleiferhalter	Pick up holder	Support	Pick up	Soporte de patín	8	
59522-138		Achslagerblende	Axle cover	Flasque à bogie	Supporto ruota	Tapa de ejes	8	
59534-333		Rahmen mit Kinematik und Leiterplatten, DC	Chassis w kinematics and PCB, DC	Châssis avec cinématique et circuit imprimé, DC	Telaio con cinematica e schede dei circuiti, DC	Marco con la cinemática y las placas de circuitos CC	14	
59522-134		Kinematik mit Leiterplatten, DC	Kinematics w PCB, DC	Cinématique avec circuit imprimé	Cinematica con schede dei circuiti	Vinculación con PCB, CC	13	
59520-139		Radsatz DC (2 Stck.)	Wheel set DC (set of 2)	Essieux DC (2 pièces)	Set ruote DC (2 pezzi)	Eje CC (2 u.)	9	
59334-333		Rahmen mit Kinematik und Leiterplatten AC	Chassis w kinematics and PCB, AC	Châssis avec cinématique et circuit imprimé, AC	Telaio con cinematica e schede dei circuiti, AC	Marco con la cinemática y las placas de circuitos CA	14	
59322-134		Kinematik mit Leiterplatten AC	Kinematics w PCB AC	Cinématique avec circuit imprimé	Cinematica con schede dei circuiti	Vinculación con PCB, CA	13	
59320-139		Radsatz AC (2 Stck.)	Wheel set AC (set of 2)	Essieux AC (2 pièces)	Set ruote AC (2 pezzi)	Eje CA (2 u.)	9	
59380-42	Schleifer mit Schraube	Slider with screw	Contact avec vis	Pattino con viti	Patin con tornillo	10		

Bei Ersatzteilanforderung bitte immer die vollständige Ersatzteil-Nr. angeben. · Please order the wanted spare part with the complete spare part item number.
 Pour commander des pièces de rechange, ne pas oublier de donner le Numéro d'Article de la pièce demandée. · 订购配件时请附上完整的配件号码。

	车头A+B	Stuurrijtuig A+B	Wg końcowego A+B	Концевого вагона A+B	Vůz A+B	PG ⁺		
	Nr.	说明:	Beschrijving:	Opiszenie:	Označení:	PG ⁺		
AC/DC Version	59533-07	车身-尾卡B	Behuizing stuurrijtuig B	Obudowa wg końcowego B	Конпус концевого вагона B	Koncový vůz B	13	
	59533-08	车身-尾卡A	Behuizing stuurrijtuig A	Obudowa wg końcowego A	Конпус концевого вагона A	Koncový vůz A	13	
	59533-15	驾驶室	Machinistenhuis, complet	Kabina, calkowicie	Кабина, полностью	Kabina B/A, zcela	11	
	59533-22	车顶导流板 (左+右)	Dakpaneel rechts + links	Dachowa prawo + lewo,	Крыша правой панели + слева	Střešní panel pravo + levo	8	
	59533-28	侧窗-尾卡B	Zijramen stuurrijtuig B	Okna boczne końcowego B	Стекло боковых концевого вагона B	Bočních oken vůz B	10	
	59533-29	侧窗-尾卡A	Zijramen stuurrijtuig A	Okna boczne końcowego A	Стекло боковое концевого вагона A	Bočních oken vůz A	10	
	59522-34	侧窗 - 驾驶室	Raam links + rechts, Machinistenhuis	Okno w lewo + prawo, Kabina	Окно левый + правый, Кабина	Okno levo + pravo, Kabina	7	
	59522-38	导光柱/灯镜	Licht stick / verlichting inserts	Światłowód / światła przednie	Светящийся жезл/Освещение вставки	Śvětlo stick / osvětlení vložky	7	
	59522-43	前窗	Frontramen	Okna przednie	Передние окна	Přední okna	7	
	59533-47	驾驶室操控板	Cabine	Stanowisko maszynisty	Кабина	Kabina	7	
	59533-51	路名牌	Lijnflmkast	Znaki	Направление знаки	Určení značky	7	
	59520-52	风箱	Vouwbalg	Miechy	Сильфон	Měch přechodového můstku	7	
	59522-55	空调-尾卡B	Kast airconditioning (B)	Klimatyzator wg końcowego B	Кондиционирование вагона B	Klimatizace vůz B	8	
	96740-55	空调-尾卡A	Kast airconditioning (A)	Klimatyzator wg końcowego A	Кондиционирование вагона A	Klimatizace vůz A	8	
	59522-56	假挂钩	Scharfenberg koppeling	Uchwyty Scharfenberg	Сcharfenberg связи	Scharfenberg spojka	6	
	59522-60	附加零件 尾卡B	Vastmaken delen stuurrijtuig B	Załączniki wg końcowego B	Вложения вагона B	Přilohy vůz B	7	
	59522-61	附加零件 尾卡A	Vastmaken delen stuurrijtuig A	Załączniki wg końcowego A	Вложения вагона A	Přilohy vůz A	7	
	59522-65	排障器	Snieeuwplөг	Śnieg plуг	Снежный отвал	Sněhový pluh	7	
	59522-69	防撞件 (2个)	Crash-elementen (2 stuks)	Elementy Crash (2 szt.)	Crash элементы (2 шт.)	Crash prvky (2ks.)	6	
	59522-72	挂钩	Koppelstang	Dyzel	Тяговый брус	Тыч	6	
	59533-78	座位-尾卡B	Interieur stuurrijtuig B	Siedzenia wg końcowego B	Языки концевого вагона B	Sedadla vůz B	8	
	59533-79	座位-尾卡A	Interieur stuurrijtuig A	Siedzenia wg końcowego A	Языки концевого вагона A	Sedadla vůz A	8	
	59522-83	解码器盖	Afdekking voor decoder	Oslona dekodera	Декодер крышкой	Kryt dekodér	6	
	59522-85	固定夹	Houder stuurrijtuig	Zawlecza wg końcowego	Клип концевого вагона	Přidržovací klip vůz	6	
	59522-86	取电片固定器	Houder voor stroomafnemer	Uchwyty wg końcowego	Сander держатель	Brzdová zdrž vůz	8	
	59534-287	车底-尾卡B	Chassis stuurrijtuig B	Rama wg końcowego B	Рамочной концевого вагона B	Rám vůz B	12	
	59522-88	车底-尾卡A	Chassis stuurrijtuig A	Rama wg końcowego A	Рамочной концевого вагона A	Rám vůz A	12	
	59520-89	球轴 + 接头	Cardanas + busen	Wał kardana z obudowami	Кардан и втулки	Kardánová hřídel + pouzdra	7	
	59520-90	马达	Motor met vliegwiел	Silnik z kolem zamachowym	Мотор с моховиком	Motor se setrvačnikem	14	
	59520-91	轴芯-蜗杆	Wormwiel	Przekładnia ślimakowa	Червячная шестерня	Hřídelka se šnekem	10	
	59522-92	牙箱 - 有齿轮 - 尾卡B	Tandwielkast met tandwielen	Przekładnia wózka	Конпус передато. механизма с шестернями	Převodovka s ozubeným kolem	13	
	59522-93	牙箱 - 无齿轮 - 尾卡A	Tandwielkast zonder tandwielen	Przekładnia wózka z zębatkami	Конпус передато. механизма без шестерен	Převodovka bez ozubeného kola	10	
	59522-95	轮架	Draaistelzijkant	Uchwyty	Держатель колёс	Zakrytí podvozku	8	
	59520-99	灯盖	Licht masker voor de verlichting van commissarissen	Maska Światła na pokładzie oświetlenie	Свет маска для освещения доски	Světlo maska pro osvětlení tabule	6	
	59500-82	主板-尾卡B	Hoofdprintplaat	Dekoder	Монтажная плата	Plošný spoj	11	
	57350-21	解码器-尾卡B	Decoder	Dekoder	Декодер	Dekodér	17	
	59520-104	螺丝 (13个)	Schroevenset (13 stuks)	Zestaw śrubek (13 szt.)	Винты (13 шт.)	Sada šroubků (13 ks)	7	
		备用零件的标准范围:	Reserveonderdelen uit ons standaard leveringsprogramma	Części zamienne z programu standardowego	Запчасти от наших стандартных	Náhradní díly z našeho standardního programu		
		56027	防滑胶胎 (10个)	Antislipbanden (10 stuks)	Obrecze przyczepnościowe (10 szt.)	Шины ведущих колес (10 шт.)	Bandáže (10 ks)	
		56121	解码器 (DC/AC)	Multiprotocol locdecoder met snelheidsregeling „Classic“	Wielofunkcyjny decoder classic z regulacją mocy (DC/AC)	Мультипротокольный декодер «Классик»	Multiprotokolární decoder Classic s regulací zatížení (DC/AC)	
		56139	内部灯光组件	Interieurverlichting voor meerdere toestel	Zestaw oświetlenia LED	Светодиодное освещение комплект	LED osvětlení kit	
		56198	带喇叭的发声组件	Soundmodule + luidspreker	Zestaw dźwiękowy z głośnikiem	Звуковой модуль и колонки	Zukový modul + reproduktor	
	DC Version	59522-84	喇叭盖DC	Afdekking voor luidspreker DC	Oslona głośnika DC	Крышка динамика DC	Kryt reproduktoru DC	6
		59520-97	防滑轮组DC- 尾卡B (2件)	Wielstel met antislipbanden DC (2 stuks), stuurrijtuig B	Zestaw kół z gumkami przyczepno. DC, wg końcowego B	Колёса с резинками (2 шт.) DC, концевого вагона B	Dvojkoľi s bandáží DC (2 ks), vůz B	10
		59520-98	轮组 - 尾卡A	Wielstel DC (2 stuks)	Zestaw kół DC (2 szt.)	Колёса (2 шт.) DC	Dvojkoľi DC (2 ks)	9
		59520-100	完整布线 - 尾卡B, DC	Printplaat met kabels voor stuurrijtuig B, complet DC	Phytk PCB z okablowaniem wg końcowego B, DC	PCB с кабелями, DC, концевого вагона B	Plošný spoj s propojením kabely, vůz B, DC	15
		59520-102	完整布线 - 尾卡A, DC	Printplaat met kabels voor stuurrijtuig A,				